



LUXIS®

LUXIS

CREATIONS/EDITIONS

BANCS ET CONSOLES EN PMMA

LUXIS est né d'une passion entre la créativité de designers et le savoir-faire traditionnel de PLUXI, un atelier d'ébénisterie plastique.

Le métier d'origine de PLUXI est la tabletterie. Installé depuis plus de 30 ans en Bretagne, à Landévant, cet atelier fabrique aujourd'hui l'intégralité des Créations LUXIS.

La tabletterie est un savoir-faire qui est né bien avant l'invention du plastique. Il désignait alors l'ensemble des techniques visant à fabriquer des objets à partir de plaques de matériaux divers : de la corne à l'os, en passant par la nacre, l'ivoire, le bois.

Les hommes qui ont fondé Pluxi ont certainement découvert l'art de la tabletterie avec les objets qu'ils pouvaient admirer, à proximité, au Musée de la Compagnie des Indes à Port-Louis : échiquiers, plateaux et dés, jeux, maquettes marines, dioramas, coffrets, étuis...

Pour ces ébénistes le matériau idéal, qui fera leur notoriété, sera le PMMA. Le savoir-faire manuel du tabletier s'est enrichi des outils modernes dernière génération qui ont apporté à LUXIS CRÉATIONS des capacités à la hauteur des exigences du design international.



ZEN 900 / CRISTALIN

LA LIGNE ZEN

A la croisée des tendances minimalistes, c'est la force de la simplicité.

respiration

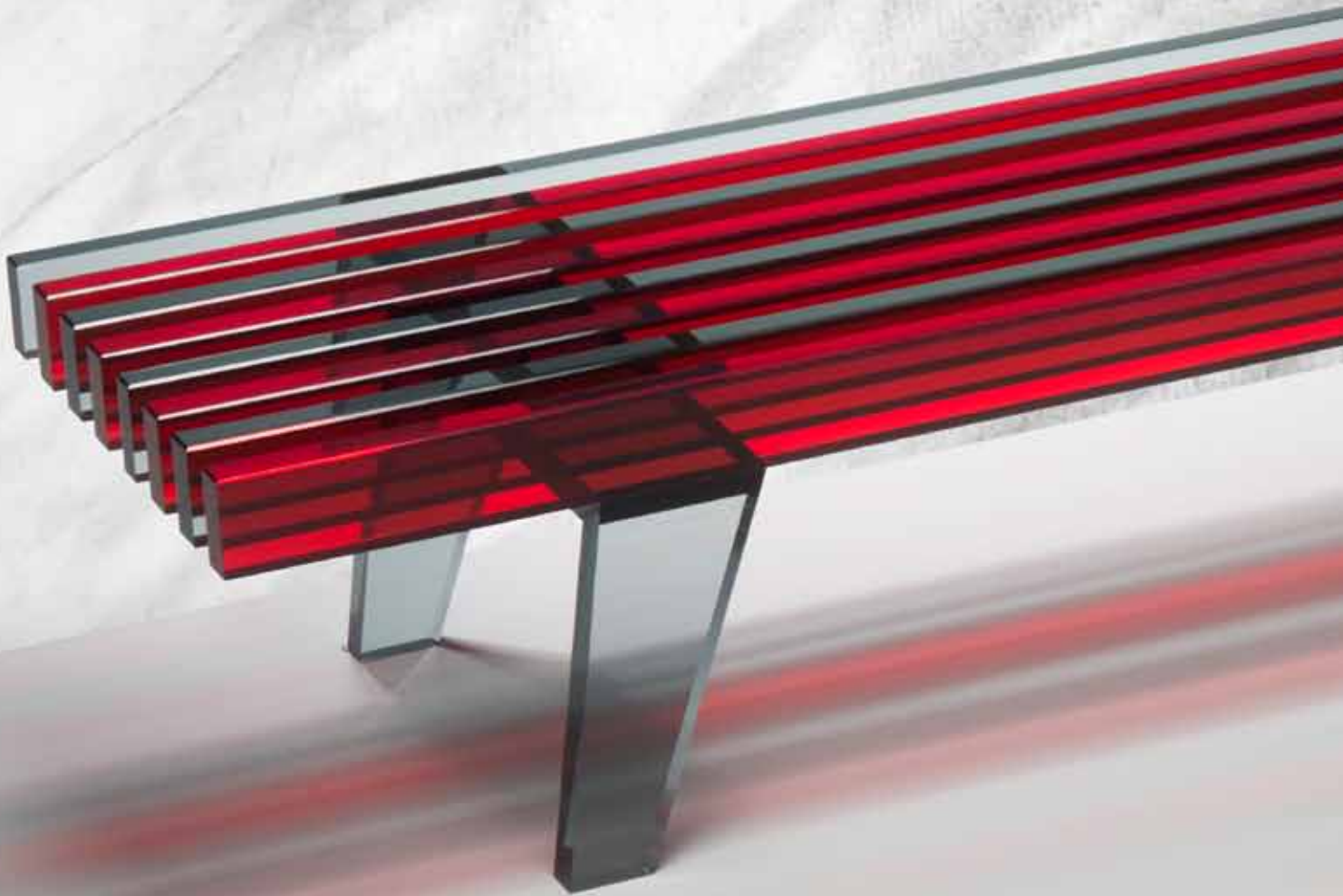

ZEN 1750 / MILANO

LES CONSOLES ZEN

Hautes et basses elles mettent en valeur objets d'art, cadres et sources lumineuses.

Plus humbles et pourtant si utiles elles accueillent quotidiennement courrier en attente et vide-poches.



ZEN 1200 / MILANO

LES CONSOLES BASSES



ZEN 1750 / MILANO

LES CONSOLES HAUTES



ZEN 900 / EARTH



ZEN 970 / EARTH

LES BANCS FIFTIE'S

Le banc est un symbole, un thème cher aux créateurs. C'est dans l'esprit des designers mythiques des années 40/50 que pour ce début de collection LUXIS a dessiné son premier banc et l'a baptisé « LE FIFTIE'S ».

filiation



FIFTIE'S 1750 / CRISTALIN



FIFTIE'S 1200 / CRISTALIN

VARIATIONS TRANSPARENCES ET COULEURS

Absence de couleur ou harmonie ?
Indoor ou outdoor ?

CRISTALIN

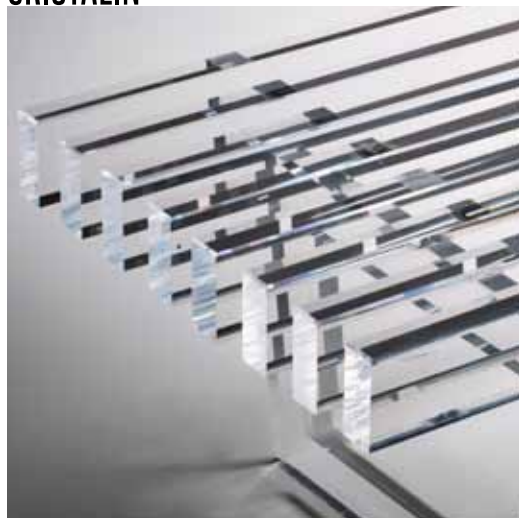

GEMME



MILANO LIGHT

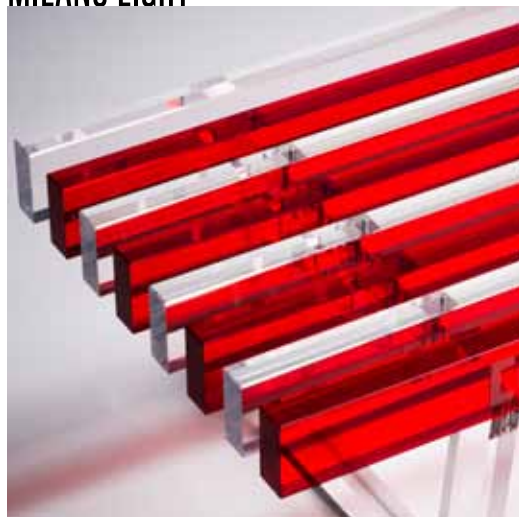

MILANO

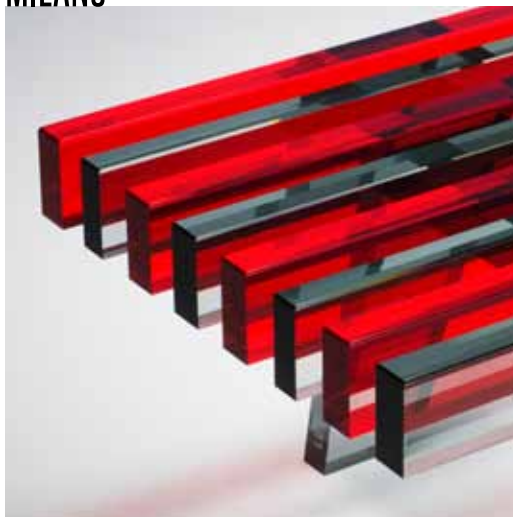

AQUATIC

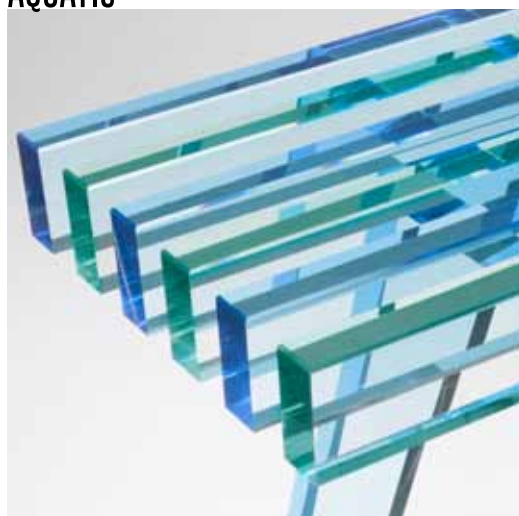

EARTH

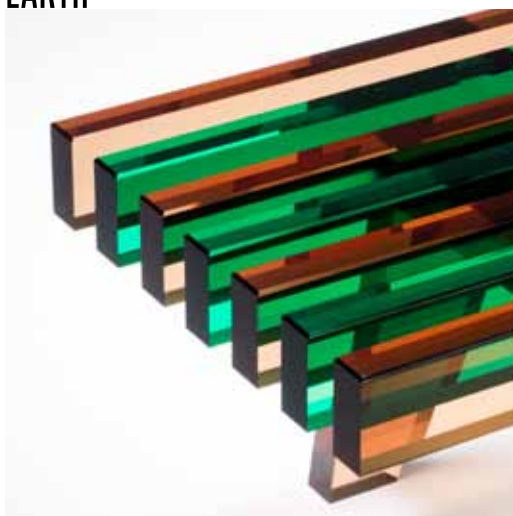

DIMENSIONS

FIFTIE'S 1750 BANC

L1750 X P450 X H355

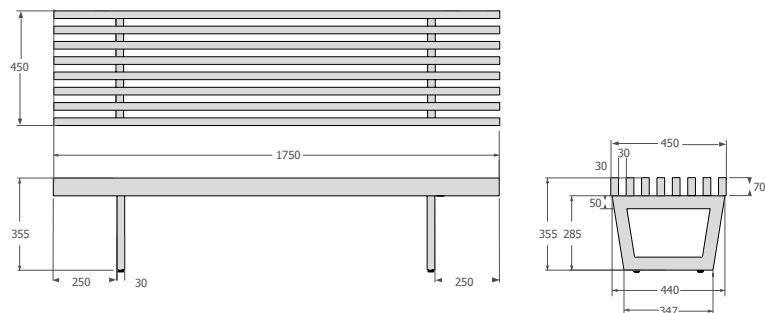

FIFTIE'S 1200 BANC

L1200 X P450 X H355

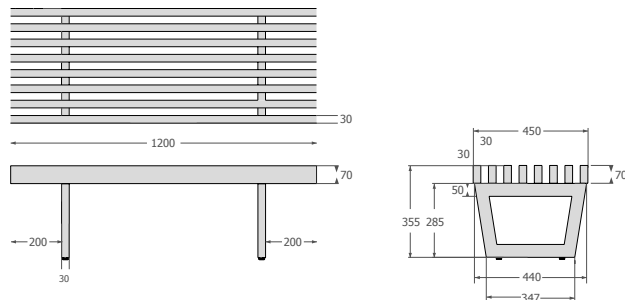

FIFTIE'S 1750 BANC TROIS PIEDS

L1750 X P450 X H355

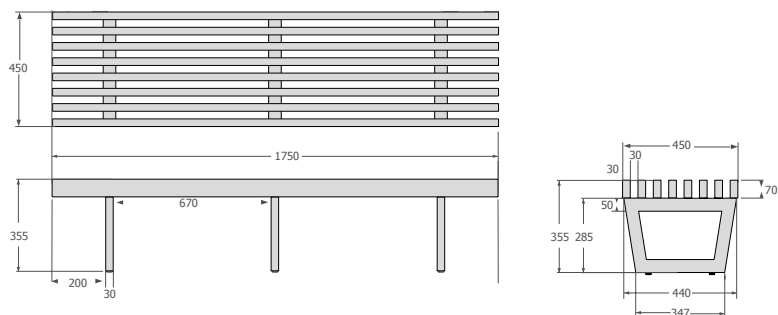

FIFTIE'S BY LUXIS
Marques et modèles déposés

ZEN 1200 CONSOLE BASSE

L1200 X P390 X H355

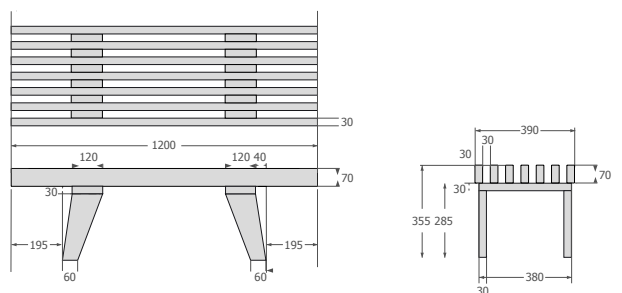

ZEN 1750 CONSOLE BASSE

L1750 X P450 X H355

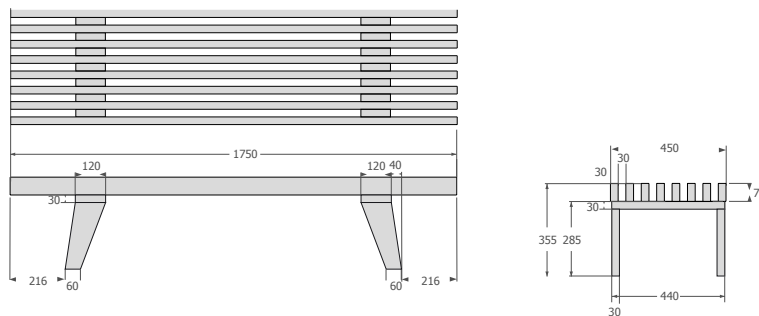

ZEN 900 CONSOLE

L1200 X P390 X H900

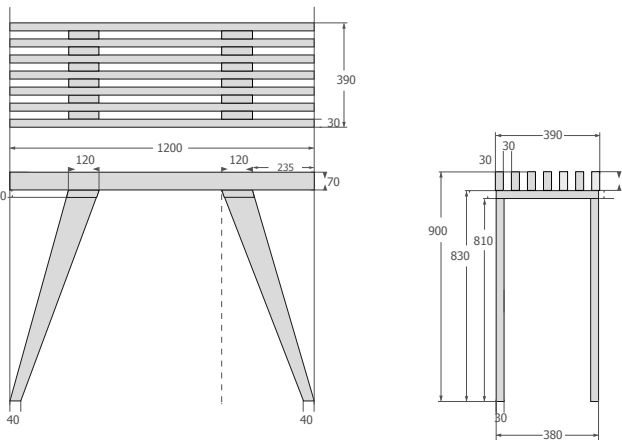

ZEN 970 CONSOLE HAUTE

L1200 X P330 X H970

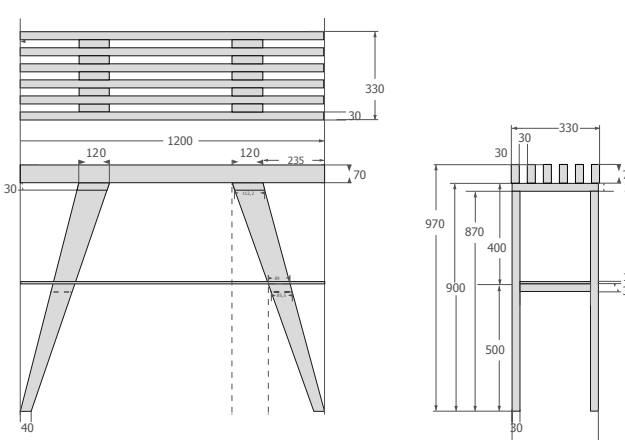

ZEN BY LUXIS
Marques et modèles déposés



PURETÉ DU PMMA

Transparence ultime, brillance extrême, transmission inégalée de la lumière, résistance aux UV et à la corrosion atmosphérique... Le PMMA (polyméthacrylate de méthyle) est aussi plus léger et plus résistant aux chocs que le verre.

UNE HISTOIRE HUMAINE

Dans le cadre de la mission de mécénat d'un industriel breton, Michel Rive organisait les espaces réceptifs des expositions au PALAIS de TOKYO, tandis qu'Alain Dumas en était le designer.

De là est née une complicité qui s'est renforcée au fil du temps et a permis l'aboutissement de multiples projets.



1. Michel RIVE, *dirigeant de PLUXI, atelier d'ébénisterie, et de LUXIS Créations Éditions.*
2. Alain DUMAS, *designer*
3. Loïc LIZY, *ébéniste chez PLUXI*
4. Erik CHATEL, *designer*
5. Élodie DUMAS, *architecte DPLG*

LUXIS[®]
CREATIONS - EDITIONS

